

janvier-février 2006

### DESSIN ET VOLUME

Dans le cadre de la réforme du BTS, la première année en atelier de conception est maintenant consacrée à l'apprentissage des fondamentaux. Après l'atelier « analyse et méthode en design produit » en septembre-octobre puis l'atelier « construction et expérimentation » en novembre-décembre, les étudiants viennent de terminer l'atelier « dessin et volume », qui leur a permis de découvrir les différents outils de représentation de l'objet, autant en 2D qu'en 3D : croquis rapide, dessin finalisé, plan, dessin technique, modélisation 3D en infographie, maquette...

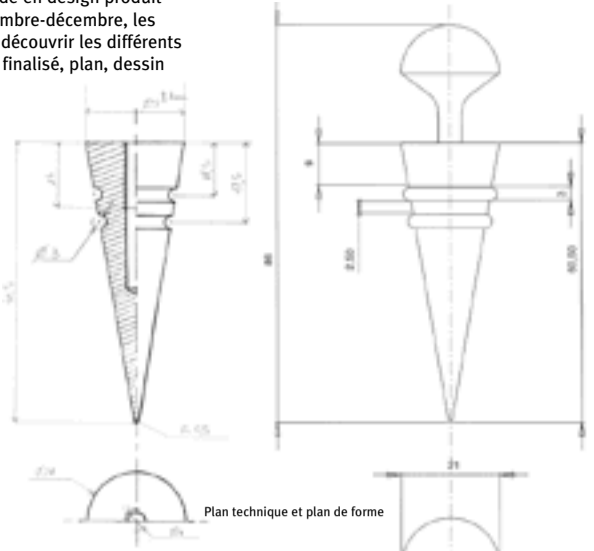

# LA LETTRE

Lycée Vauban de Brest

## BTS ACI - Design de Produits

N° 5 - Mars 2006. Ce bulletin d'information trimestriel présente l'actualité des travaux réalisés par les étudiants de la section BTS ACI (design de produits) du lycée Vauban, à Brest. Il est diffusé auprès des représentants des collectivités locales, des responsables des entreprises et agences de design, et des établissements d'enseignement des arts appliqués. Pour toute information, contactez les enseignants du BTS ACI (design de produits) du lycée Vauban, rue de Kérichen, BP 35, 29801 Brest - Tél 02 98 80 88 00.

13 au 17 février 2006

### 30 IDÉES POUR LA SIGNALÉTIQUE ET LE MOBILIER DU DOMAINE DE KERGUÉHENNEC

Parc de sculpture, centre d'art contemporain, et centre culturel de rencontres, le Domaine de Kerguéhenec (dans le Morbihan) a accueilli nos étudiants de 1<sup>ère</sup> et 2<sup>e</sup> année pour un workshop d'une semaine, animé par le designer Nicolas Prioux. Le projet consistait à repenser la signalétique et le mobilier de ce parc de 175 ha, en accordant une place de choix à ses usages parallèles : pique-nique, promenade, pêche, parcours sportif... Les étudiants ont formé cinq groupes et présenté cinq propositions, mises en volume directement sur site.



GROUPE 1 : INDICER LA PRÉSENCE DE REPÈRES À PROXIMITÉ, SANS LES



GROUPE 2 : RÉUTILISATION DES ÉLÉMENTS NATURELS PRÉSENTS SUR LE SITE



GROUPE 3 : PROPOSER UN SYSTÈME DE BORNES QUI SIGNALENT LES DIFFÉRENTES ACTIVITÉS DU



GROUPE 4 : DES POINTS DE REPÈRE DIRECTIONNELS, INSÉRÉS DANS LES TRONCS D'ARBRE



GROUPE 5 : INVITER À QUITTER LES SENTIERS BATTUS

mars-avril 2006

## Inscription en BTS Design de Produits

# rentrée 2006

L'inscription en BTS Design de Produits se fait obligatoirement sur internet, sur le site <http://www.candisup.univ-bretagne.fr>

Le candidat obtient son « dossier papier » par impression après saisie définitive de ses vœux sur le site.

Le site sera ouvert à partir du 6 mars 2006. La date limite d'envoi de votre dossier est fixée au 7 avril 2006.

Les candidats dont le dossier aura été retenu seront ensuite contactés par le lycée Vauban pour fixer une date de présentation orale de leurs travaux.

La liste des candidats admis sera communiquée à la suite de ces oraux.

# <http://www.candisup.univ-bretagne.fr>